

DAEVOO

FR-L415S
FR-L415W
FR-L416
FR-L416S
FR-L417S
FR-L417W



ХОЛОДИЛЬНИК-МОРОЗИЛЬНИК

РУКОВОДСТВО ПО ЭКСПЛУАТАЦИИ



АЯ20

Изготовитель: ООО "Завод "Океан"
692500, Россия, Приморский край, г. Уссурийск, ул. Некрасова, 2
e-mail: info@ocean-factory.ru

УВАЖАЕМЫЙ ПОКУПАТЕЛЬ!
БЛАГОДАРИМ ВАС ЗА ПОКУПКУ
ХОЛОДИЛЬНИКА НАШЕГО ПРОИЗВОДСТВА.
МЫ ЦЕНИМ ВАШ ВЫБОР И ОБЕЩАЕМ, ЧТО ПРИ
ПРАВИЛЬНОЙ ЭКСПЛУАТАЦИИ ДАННОЕ ИЗДЕЛИЕ
БУДЕТ СЛУЖИТЬ ВАМ В ТЕЧЕНИЕ ДОЛГИХ ЛЕТ.

**Перед началом эксплуатации холодильника
просим Вас внимательно ознакомиться с данным
“Руководством по эксплуатации”.**



В производстве данных моделей холодильников используются экологически чистые вещества и материалы, не разрушающие озоновый слой Земли.

Дата изготовления:

Холодильник изготовлен на ООО “Завод “Океан”, система управления качеством которого сертифицирована согласно Международного Стандарта ИСО 9001:2008.

СОДЕРЖАНИЕ

Общие указания	4
Комплектность	6
Требования безопасности	7
Устройство	10
Подготовка к работе	13
Требования к месту установки.....	13
Установка.....	15
Перенавешивание дверей.....	16
Порядок работы	20
Установка температурного режима.....	20
Терморегулятор.....	20
Регулятор подачи холодного воздуха.....	22
Режим быстрого охлаждения ("S-COOL").....	23
Режим быстрого замораживания.....	23
Приготовление льда.....	24
Советы по экономии электроэнергии.....	25
Правила размещения и хранения продуктов.....	26
Общие правила замораживания и размораживания продуктов.....	28
Техническое обслуживание	30
Чистка и уход.....	30
Замена лампы внутреннего освещения.....	31
Подготовка к перестановке.....	32
Возможные неисправности и методы их устранения	33
Технические данные	36
Транспортирование и хранение	38
Гарантии изготовителя	39

ОБЩИЕ УКАЗАНИЯ

- **Прибор холодильный электрический бытовой** (далее – холодильник) модели **FR-L415S/FR-L415W/FR-L416S/FR-L416/FR-L417S/FR-L417W** предназначен для охлаждения, замораживания и хранения замороженных пищевых продуктов в бытовых условиях, а также для приготовления пищевого льда.
- Холодильник предназначен для эксплуатации при температуре окружающего воздуха от плюс 10 до плюс 32 °С.
- Холодильник предназначен для круглосуточной эксплуатации без отключения от сети электропитания.
- Холодильник не предназначен для эксплуатации на всех видах подвижного транспорта, на открытом воздухе и в помещениях с повышенной влажностью и наличием токопроводящей пыли.
- Холодильник оснащен системой охлаждения "**NO FROST**". Это самая современная система холодильной консервации пищевых продуктов. Вам больше не придется размораживать холодильник, так как автоматика сама обеспечивает периодическое оттаивание инея.
- Благодаря системе охлаждения "**NO FROST**" создается высокий уровень чистоты и гигиены в холодильнике.
- Холодильник оснащен системой "**MULTI AIR FLOW**", которая обеспечивает быстрое и равномерное охлаждение и замораживание продуктов во всех частях холодильника.
- В холодильнике модели **FR-L417S/FR-L417W** имеется функция быстрого охлаждения продуктов.
В данной модели для Вашего удобства также предусмотрена функция звукового оповещения, которая не даст Вам забыть про открытую дверь холодильной камеры.
- Система "**MULTI LEVEL SHELVES**" дает возможность увеличить рабочий объем холодильной камеры и размещать продукты так, как это удобно Вам. Благодаря регулировке полок холодильной камеры по высоте Вы можете без труда поместить в нее продукты в больших емкостях.
- Данная модель холодильника имеет возможность перенавешивания дверей, благодаря которой двери Вашего холодильника будут открываться с удобной для Вас стороны.

ОБЩИЕ УКАЗАНИЯ

- При покупке холодильника требуйте от торговой организации проверки его работоспособности, а также проверки на отсутствие механических повреждений корпуса холодильника, его внутренней поверхности и съемных принадлежностей.



ВНИМАНИЕ

- В гарантийном талоне должны быть поставлены разборчивая подпись продавца, печать торговой организации и дата продажи.
- В торговой организации Вы можете узнать адреса специализированных сервисных центров, куда Вы можете обратиться по вопросам гарантийного и сервисного обслуживания.

Во избежание утери чека, свидетельствующего о покупке, прикрепите его в специально отведенное место.



Прочтите данное руководство до конца и сохраните его. Надеемся, что в нем Вы найдете ответы на вопросы, которые могут возникнуть в процессе эксплуатации холодильника.

КОМПЛЕКТНОСТЬ

Наименование	Количество, шт.
1. Холодильник-морозильник	1
2. Форма для приготовления льда	1
3. Контейнер для хранения льда	1
4. Контейнер для хранения лекарственных препаратов	1
5. Лоток для хранения яиц	1
6. Панель декоративная съемная	1
7. Руководство по эксплуатации	1
8. Упаковка (комплект)	1
9.* Ручка двери	2

* Только для холодильника модели FR-L416S/FR-L416

**ВНИМАНИЕ**

- В случае повреждения или отсутствия одного из пунктов комплектности свяжитесь с продавцом.
- Сохраните упаковочный материал на тот случай, если Вам понадобится перевозить холодильник.

ТРЕБОВАНИЯ БЕЗОПАСНОСТИ



В целях Вашей безопасности и нормальной работы холодильника Вы должны знать и выполнять требования безопасности, изложенные ниже.



ВНИМАНИЕ

Категорически запрещается соединение провода заземления корпуса холодильника с водопроводными, отопительными и газопроводными трубами.

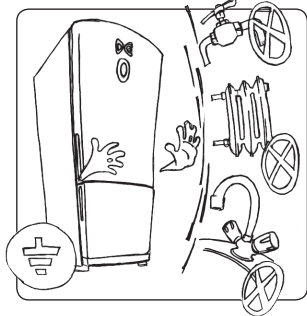

Получение рекомендаций по способу заземления возможно в ремонтных и сервисных организациях бытовой техники.



ВНИМАНИЕ

После транспортирования или хранения холодильника при низких температурах воздуха перед подключением к сети электропитания необходимо выдержать его без упаковки при комнатной температуре **не менее 8 часов**.

- Подключение холодильника производите только к сети электропитания, имеющей исправные устройства защиты (автоматические выключатели, плавкие предохранители и т.д.).
- Перед подключением холодильника к сети электропитания убедитесь, что параметры электросети соответствуют параметрам, указанным на ярлыке, прикрепленном на задней стенке холодильника, и в разделе “Технические данные” настоящего руководства.
- Перед подключением холодильника к сети необходимо визуально проверить шнур электропитания и вилку шнура на отсутствие повреждений. **Замену поврежденного шнура электропитания должны осуществлять квалифицированные техники специализированных сервисных центров.**

ТРЕБОВАНИЯ БЕЗОПАСНОСТИ

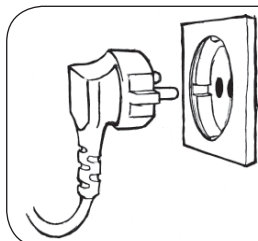

Для обеспечения электробезопасности холодильник должен быть подключен к сети электропитания с помощью индивидуальной розетки с заземляющим контактом.



ВНИМАНИЕ

Запрещается применять для подключения холодильника к сети электропитания удлинители, не имеющие “Сертификата соответствия”, подтверждающего безопасность их использования.

- Не допускайте попадания воды на шнур электропитания и розетку, к которой подключен холодильник.
- Не беритесь за шнур электропитания и вилку шнура влажными руками.
- При отключении холодильника от сети электропитания не тяните за шнур, возьмитесь за вилку шнура и потяните ее на себя.
- **Замену лампы внутреннего освещения должны осуществлять квалифицированные техники специализированных сервисных центров (не является гарантийным случаем).**
При осуществлении замены лампы необходимо строго следовать показателю ее мощности, данному в разделе “Технические данные” настоящего руководства.
- Не храните в холодильнике легковоспламеняющиеся жидкости, горючие газы.
- Не допускайте утечки газа вблизи холодильника.

ТРЕБОВАНИЯ БЕЗОПАСНОСТИ





ВНИМАНИЕ

При отключении холодильника от сети электропитания последующее подключение к сети следует производить не ранее, чем через **5 минут**. Несоблюдение этого правила может привести к отказу мотор-компрессора.

Отключите холодильник от сети электропитания при:

- отключении напряжения в сети электропитания;
- замене лампы внутреннего освещения;
- выполнении других видов работ по его техническому обслуживанию;
- осуществлении влажной уборки под ним;
- его перемещении на другое место;
- отсутствии Вас в течение длительного времени.

ЗАПРЕЩАЕТСЯ:

-  Использовать холодильник для целей, не оговоренных настоящим руководством.
-  Самостоятельно производить ремонт электрооборудования и других элементов конструкции, вносить изменения в конструкцию и демонтировать детали холодильника.
-  Открывать холодильник, держась за резиновый уплотнитель, во избежание повреждения последнего.



ВНИМАНИЕ

Хладагент изобутан (R600a) – безопасный для окружающей среды природный газ. При транспортировке и установке холодильника необходимо соблюдать осторожность, чтобы не нарушить циркуляцию хладагента.

УСТРОЙСТВО

FR-L415S/FR-L415W
FR-L416S/FR-L416

FR-L417S/FR-L417W

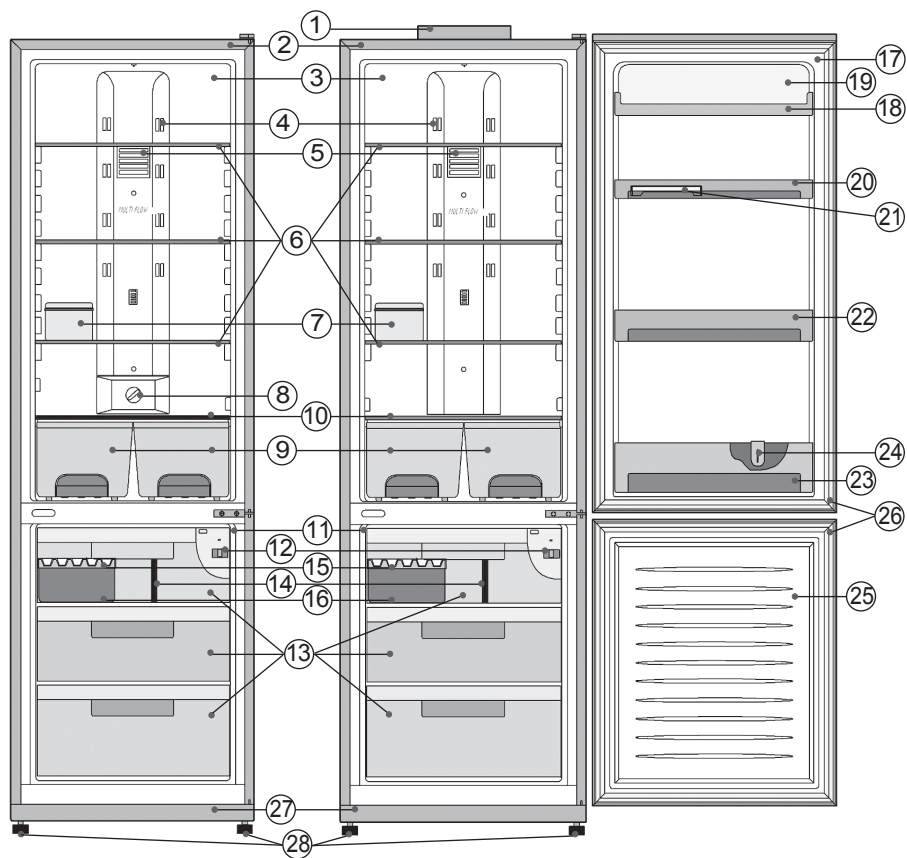

- ① Корпус контроллера управления
- ② Корпус холодильника-морозильника
- ③ Холодильная камера
- ④ Выходное отверстие воздуховода
- ⑤ Плафон лампы внутреннего освещения холодильной камеры

УСТРОЙСТВО

- ⑥ Полка холодильной камеры, регулируемая по высоте
- ⑦ Контейнер для хранения лекарственных препаратов
- ⑧ Терморегулятор
(В холодильнике модели FR-L417S/FR-L417W терморегулятор расположен на внешней стороне двери холодильной камеры)
- ⑨ Ящик для хранения овощей и фруктов
- ⑩ Крышка ящиков для хранения овощей и фруктов с регуляторами влажности
- ⑪ Морозильная камера
- ⑫ Регулятор подачи холодного воздуха
- ⑬ Ящик выдвижной морозильной камеры
- ⑭ Разделитель ящика выдвижного морозильной камеры
- ⑮ Форма для приготовления льда
- ⑯ Контейнер для хранения льда
- ⑰ Дверь холодильной камеры
- ⑱ Полка двери холодильной камеры для хранения молочных продуктов
- ⑲ Крышка полки двери холодильной камеры для хранения молочных продуктов
- ⑳ Полка малая двери холодильной камеры
- ㉑ Лоток для хранения яиц
- ㉒ Полка средняя двери холодильной камеры
- ㉓ Полка большая двери холодильной камеры
- ㉔ Фиксатор бутылок
- ㉕ Дверь морозильной камеры
- ㉖ Уплотнитель резиновый
- ㉗ Панель декоративная съемная
- ㉘ Опора регулировочная

УСТРОЙСТВО

Полки холодильной камеры, регулируемые по высоте (10 позиций)

Отрегулируйте полки холодильной камеры по высоте хранящихся продуктов (упаковок).

Для того чтобы вынуть полку, приподнимите ее и потяните на себя.

Полки двери холодильной камеры, регулируемые по высоте

Отрегулируйте полки двери холодильной камеры по высоте хранящихся продуктов (упаковок).

Для того чтобы вынуть полку, приподнимите ее с небольшим усилием, поддерживая оба края.

Ящики для хранения овощей и фруктов

Предназначены для хранения овощей и фруктов.

Ящики и крышка ящиков - выдвигаемые, их легко мыть. Для того чтобы вынуть ящик, потяните его на себя. Чтобы вынуть крышку ящиков, слегка приподнимите ее и потяните на себя.

Регулятор влажности

Крышка ящиков для хранения овощей и фруктов оснащена регуляторами влажности. Их наличие дает возможность увеличить срок хранения продуктов. Перемещая ползунки регуляторов вправо или влево, Вы можете менять степень влажности в данных ящиках по своему усмотрению.

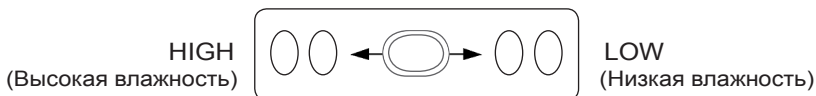

Уплотнитель резиновый с магнитной вставкой по всему периметру обеспечивает герметичность проемов дверей холодильника.

Опоры регулировочные

С помощью опор осуществляется установка холодильника в вертикальное положение и компенсация неровностей поверхности пола.

Для обеспечения перемещения холодильника внутри помещения предусмотрено наличие **роликовых опор**, расположенных в задней части основания корпуса.

ПОДГОТОВКА К РАБОТЕ

ТРЕБОВАНИЯ К МЕСТУ УСТАНОВКИ

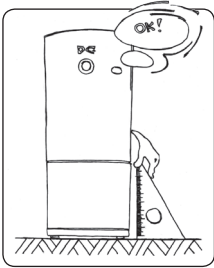

1. Холодильник должен быть установлен на твердую ровную поверхность.

2. Не устанавливайте холодильник вблизи источников тепла: электро- и газовых плит, печей и радиаторов отопления. Расстояние от них должно быть не менее 50 см, а расположение изделия таким, чтобы на него не падали прямые солнечные лучи. Воздействие источников тепла снижает холодопроизводительность и повышает расход электроэнергии.

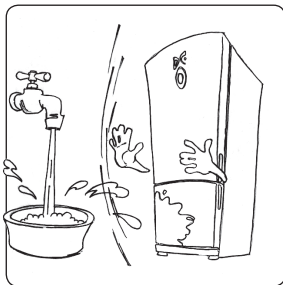

3. Не устанавливайте холодильник в места с повышенной влажностью. Вода и высокая влажность могут привести к короткому замыканию или стать причиной коррозии металлических частей изделия.

4. Во избежание изменения цвета наружного покрытия не устанавливайте холодильник вблизи источников дыма.

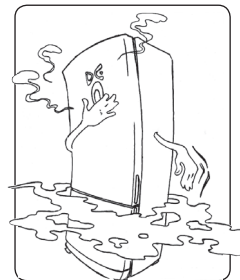

ПОДГОТОВКА К РАБОТЕ

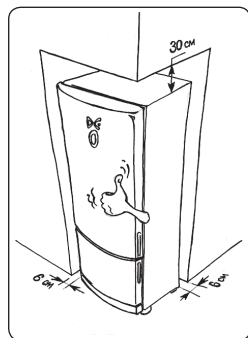

5. При установке обеспечьте минимальные зазоры 6 см между боковыми сторонами и задней стенкой холодильника и стенами помещения для свободной циркуляции воздуха. Если холодильник установлен в нише стены, над ним должен быть выдержан зазор минимум 30 см.

6. Установка холодильника на ковровое покрытие может стать причиной его перегрева. Чтобы избежать этого, необходимо на ковровое покрытие положить резиновый коврик или деревянную подставку.

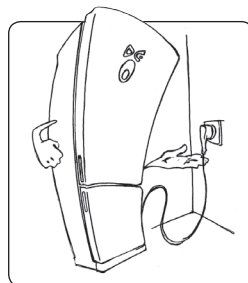
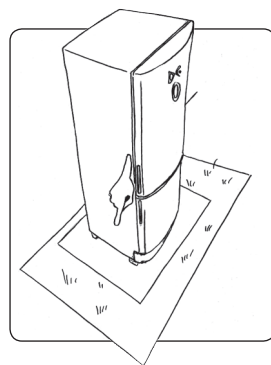

7. При установке холодильника обеспечьте свободный доступ к розетке сети электропитания, к которой будет подключен холодильник.

ПОДГОТОВКА К РАБОТЕ

УСТАНОВКА

1. Снимите все упаковочные элементы с холодильника.
2. Вытрите пыль, скопившуюся во время транспортирования. Внутренние стенки холодильного шкафа и съемные принадлежности вымойте раствором теплой мыльной воды с пищевой содой (1 чайная ложка соды на литр воды).
3. Установите съемные принадлежности (см. раздел "Устройство").
4. Установите холодильник вертикально. При необходимости выставите регулировочные опоры таким образом, чтобы скомпенсировать неровности пола.

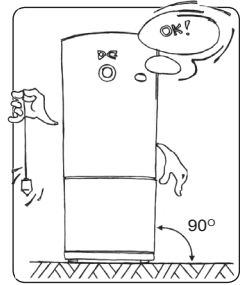

Если холодильник немного наклонить, регулировочные опоры легко вращаются. Для подъема холодильника поворачивайте опоры по часовой стрелке, для опускания - против.



ВНИМАНИЕ

Небольшой (около 1-2°) наклон корпуса холодильника назад обеспечивает лучшее прилегание дверей к корпусу и приложение меньшего усилия при закрывании дверей.

5. Убедитесь, что двери камер плотно прилегают к корпусу холодильника.
6. Дайте холодильнику постоять с открытыми дверями, чтобы он просох и проветрился, приблизительно в течение одного часа.

Установка декоративной панели

1. Откройте дверь морозильной камеры.
2. Установите декоративную панель таким образом, чтобы выступы панели вошли в пазы нижней части холодильного шкафа, и задвиньте ее до упора.



Не позволяйте детям становиться на декоративную панель во избежание ее повреждения.

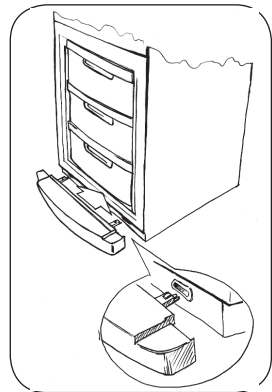

ПОДГОТОВКА К РАБОТЕ

ПЕРЕНАВЕШИВАНИЕ ДВЕРЕЙ



ВНИМАНИЕ

Перенавешивание дверей холодильника должны осуществлять только квалифицированные техники специализированных сервисных центров. Самостоятельное перенавешивание дверей может привести к возникновению неисправностей и повреждению элементов холодильника.

Необходимые инструменты

- гайковерт, головка для гайковерта S 10 мм;
- крестообразная отвертка 6x100 (мм);
- плоская отвертка 6x100 (мм).

Перед осуществлением процедуры перенавешивания дверей

- отключите холодильник от сети электропитания;
- снимите полки двери холодильной камеры.

Последовательность операций

1. Снимите декоративную панель холодильника (1) (см. рис. 1).
2. Выверните винт (2) крепления декоративной накладки (3) верхнего кронштейна (4) и снимите накладку, вставив плоскую отвертку в паз сбоку накладки.
- *3. Разъедините электроразъем, осторожно нажав на фиксирующий элемент.
4. Выверните три болта (5) крепления верхнего кронштейна и снимите кронштейн.
- *5. Выверните винт (6) крепления декоративной крышки (7) электроразъема с противоположной стороны и аккуратно снимите крышку.
6. Выньте декоративную заглушку (8) из гнезда установки оси верхнего кронштейна с противоположной стороны верхней части двери холодильной камеры и вставьте ее в гнездо установки оси снятого кронштейна.
- *7. Выверните винт (9) крепления крышки (10) гнезда электроразъема в верхней части двери холодильной камеры и аккуратно уложите электроразъем со жгутом проводов в гнездо.
- *8. Установите крышку на место и зафиксируйте ее винтом крепления.

ПОДГОТОВКА К РАБОТЕ

Рис. 1



Рис. 2



ПОДГОТОВКА К РАБОТЕ

- *9. Выверните винт крепления крышки гнезда электроразъема в верхней части двери холодильной камеры с противоположной стороны, снимите крышку и выньте из гнезда электроразъем со жгутом проводов.
- *10. Установите крышку на место и зафиксируйте ее винтом крепления.
11. Аккуратно снимите дверь холодильной камеры, приподняв ее вверх.
12. Чтобы не поцарапать дверь, положите ее на мягкую поверхность,
13. Выверните винт (11) крепления ограничителя (12) открывания двери холодильной камеры, расположенного в нижней части двери.
14. Снимите ограничитель и установите его на противоположную сторону двери. Зафиксируйте его винтом крепления.
15. Откройте дверь морозильной камеры.
16. Придерживая дверь, выверните два болта (13) крепления среднего кронштейна (14) и снимите кронштейн.
17. Выньте декоративную заглушку (15) из гнезда установки оси среднего кронштейна с противоположной стороны верхней части двери морозильной камеры и вставьте ее в гнездо установки оси снятого кронштейна.
18. Аккуратно снимите дверь морозильной камеры, приподняв ее вверх.
19. Чтобы не поцарапать дверь, положите ее на мягкую поверхность,
20. Выверните винт (16) крепления ограничителя (17) открывания двери морозильной камеры, расположенного в нижней части двери.
21. Снимите ограничитель и установите его на противоположную сторону двери. Зафиксируйте его винтом крепления.
22. Снимите декоративную накладку (18) с резьбовых отверстий крепления среднего кронштейна и установите ее на противоположную сторону.
23. Снимите декоративный колпачок (19) с технологического винта и установите его на противоположную сторону.
24. Выверните два винта (20) крепления нижнего кронштейна (21) и снимите кронштейн.
25. Выверните ось (22) нижнего кронштейна и вверните ее в резьбовое отверстие, расположенное рядом (см. рис.2).
26. Убедившись в наличии на оси регулировочной шайбы (23), установите нижний кронштейн на противоположную сторону корпуса холодильника и зафиксируйте его двумя болтами.
27. Установите дверь морозильной камеры таким образом, чтобы ось нижнего кронштейна вошла в гнездо двери, и обеспечьте плотное

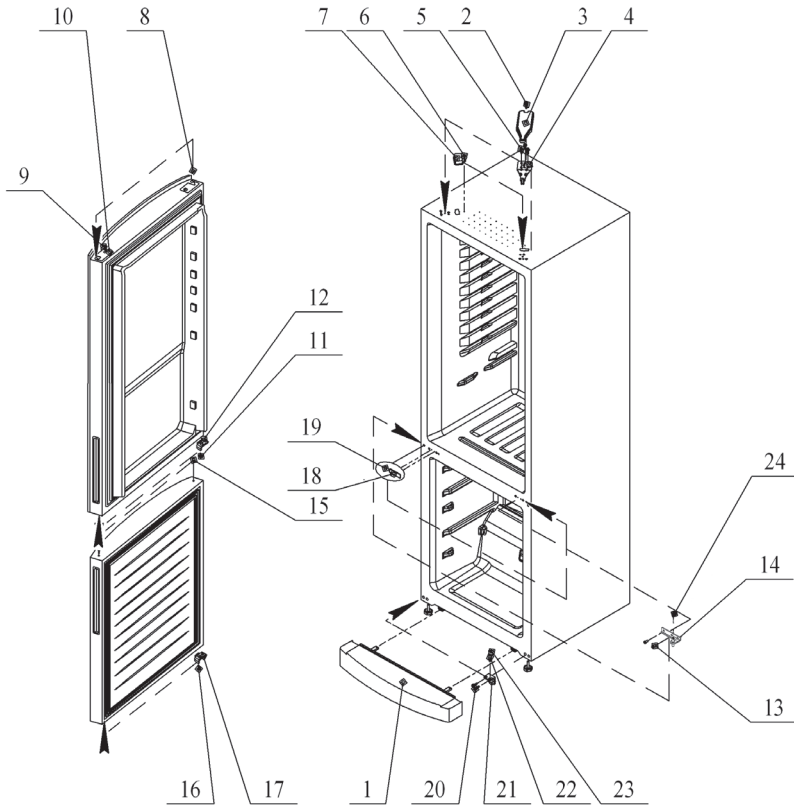
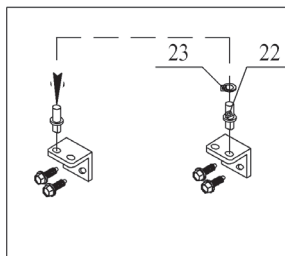

ВНИМАНИЕ

Момент затягивания болтов крепления кронштейнов 80÷120 кгс x см.

ПОДГОТОВКА К РАБОТЕ

- прилегание двери к корпусу холодильника.
28. Установите средний кронштейн и зафиксируйте его двумя болтами.
 29. Проверьте плотность прилегания уплотнителя двери морозильной камеры к корпусу холодильника, выполнив несколько полных открываний и закрываний двери.
 30. Убедившись в наличии на оси среднего кронштейна регулировочной шайбы (24), установите дверь холодильной камеры таким образом, чтобы ось кронштейна вошла в гнездо двери, и обеспечьте плотное прилегание двери к корпусу холодильника.
 - *31. Пропустите жгут проводов в прорезь оси верхнего кронштейна.
 32. Установите ось верхнего кронштейна в гнездо двери холодильной камеры и зафиксируйте кронштейн тремя болтами крепления.
 33. Проверьте плотность прилегания уплотнителя двери холодильной камеры к корпусу холодильника, выполнив несколько полных открываний и закрываний двери.
 - *34. Соедините электроразъем (должен раздаться отчетливый щелчок).
 35. Установите декоративную накладку верхнего кронштейна и зафиксируйте ее винтом крепления.
 - *36. Аккуратно уложив жгут проводов с электроразъемом с противоположной стороны, установите на него декоративную крышку (поместив жгут проводов с электроразъемом под крышку) и зафиксируйте крышку винтом крепления.
 37. Установите на место декоративную панель.

П р и м е ч а н и е – Действия, описанные в пунктах, помеченных знаком *, выполняются при перенавешивании дверей холодильника модели FR-L417S/FR-L417W.

После осуществления перенавешивания дверей холодильника

- установите полки двери холодильной камеры на место;
- подключите холодильник к сети электропитания;
- проверьте исправность панели управления холодильника модели FR-L417S/FR-L417W путем нажатия кнопок "TEMP" и "S-COOL".

Установка ручек дверей

1. Достаньте ручки из упаковки.
2. Совместите отверстия крепления ручек с технологическими отверстиями на дверях холодильника.
3. Прикрутите ручки винтами, идущими в комплекте с ними.
4. Закройте шляпки винтов заглушками.

П р и м е ч а н и е – Только для холодильника модели FR-L416S/FR-L416.

ПОРЯДОК РАБОТЫ

УСТАНОВКА ТЕМПЕРАТУРНОГО РЕЖИМА

Данная модель холодильника оснащена терморегулятором и регулятором подачи холодного воздуха.

Терморегулятор

С помощью терморегулятора производится установка температурного режима в холодильнике (регулируется количество холода, вырабатываемое холодильником - *холодопроизводительность*).

FR-L415S/FR-L415W/FR-L416S/FR-L416

В холодильнике модели FR-L415S/FR-L415W/FR-L416S/FR-L416 терморегулятор расположен внутри холодильной камеры.

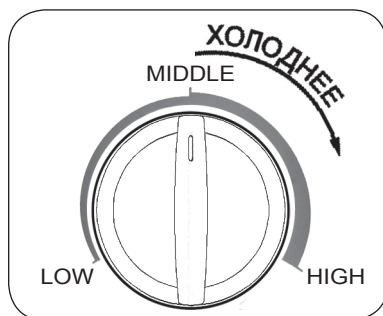

Терморегулятор имеет три температурных режима работы:

- "LOW" – режим малой холодопроизводительности
- "MID" – режим средней холодопроизводительности
- "HIGH" – режим повышенной холодопроизводительности



Вы можете устанавливать терморегулятор не только в положения, отмеченные надписями, но и между ними.

ПОРЯДОК РАБОТЫ

FR-L417S/FR-L417W

В холодильнике модели FR-L417S/FR-L417W терморегулятор расположен на внешней стороне двери холодильной камеры.

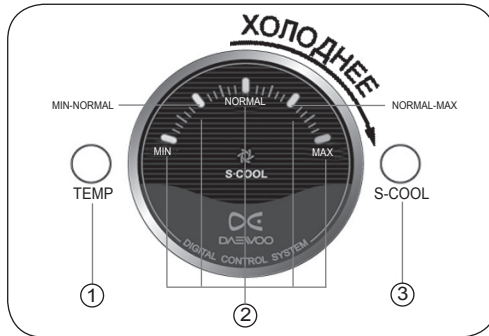

- ① "TEMP" - кнопка установки температурного режима
- ② Светодиодные индикаторы температурных режимов
- ③ "S-COOL" - кнопка установки режима быстрого охлаждения

Терморегулятор имеет шесть температурных режимов работы:

- "MIN", "MIN-NORMAL" – режимы малой холодопроизводительности
- "NORMAL", "NORMAL-MAX" – режимы средней холодопроизводительности
- "MAX" – режим повышенной холодопроизводительности
- "S-COOL" – режим быстрого охлаждения

При подключении холодильника к сети электропитания автоматически устанавливается температурный режим средней холодопроизводительности – "NORMAL".

При каждом последующем нажатии кнопки "TEMP" температурный режим в холодильнике устанавливается по следующей схеме:

"MIN" – "MIN-NORMAL" – "NORMAL" – "NORMAL-MAX" – "MAX"



При установке температурных режимов на дисплее отображаются соответствующие индикаторы и раздается звуковой сигнал.

ПОРЯДОК РАБОТЫ

Регулятор подачи холодного воздуха

С помощью данного устройства регулируется поток холодного воздуха из морозильной камеры в холодильную камеру.

Регулятор подачи холодного воздуха установлен на стенке морозильной камеры за верхним выдвижным ящиком (в правом верхнем углу).

Регулятор подачи холодного воздуха имеет три температурных режима работы:

- "LOW" – режим слабого замораживания
- "MID" – режим среднего замораживания
- "HIGH" – режим сильного замораживания



Перемещая ручку регулятора вправо или влево, Вы можете соответственно уменьшить или увеличить поток холодного воздуха, идущий из морозильной камеры в холодильную.

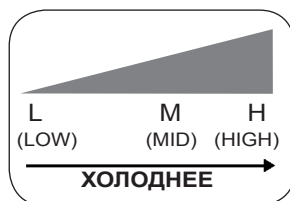

При установке регулятора в положение **"HIGH"** поток холодного воздуха в холодильную камеру уменьшается, и температура в морозильной камере понижается.

При установке регулятора в положение **"LOW"** максимальный поток холодного воздуха направляется в холодильную камеру, и температура в морозильной камере повышается.

Заводом-изготовителем регулятор подачи холодного воздуха установлен в положение "MID".



При необходимости Вы можете изменить положение регулятора.



ВНИМАНИЕ

При установке терморегулятора и регулятора подачи холодного воздуха в положение **"MID"** в холодильнике будет достигнута оптимальная температура. Данный температурный режим рекомендован заводом-изготовителем для хранения охлажденных и замороженных продуктов.

ПОРЯДОК РАБОТЫ

Режим быстрого охлаждения ("S-COOL")

В холодильнике модели FR-L417S/FR-L417W имеется функция быстрого охлаждения продуктов в холодильной камере.

Если Вы хотите ускорить процесс охлаждения продуктов в холодильной камере:

установите температурный режим "S-COOL" (Режим быстрого охлаждения) нажатием кнопки "S-COOL" терморегулятора - на дисплее отобразится иконка .

Максимальное время работы холодильника в данном режиме - 40 минут. По истечении этого времени автоматически устанавливается режим работы холодильника, заданный ранее, а иконка режима "S-COOL" перестает отображаться на дисплее.

Если Вы хотите отменить режим быстрого охлаждения, нажмите кнопку "S-COOL" еще раз.

Режим быстрого замораживания

Благодаря наличию кнопки "S-COOL" в холодильнике модели FR-L417S/FR-L417W также имеется функция быстрого замораживания. Данная функция предназначена для быстрого замораживания продуктов в целях лучшего сохранения их питательных и вкусовых качеств в течение длительного времени хранения.

Чтобы установить режим быстрого замораживания:

- установите регулятор подачи холодного воздуха в положение "HIGH";
- установите температурный режим "S-COOL" нажатием кнопки "S-COOL" терморегулятора - на дисплее отобразится иконка .



ВНИМАНИЕ

По окончании работы холодильника в режиме быстрого замораживания верните регулятор подачи холодного воздуха в положение "MID".

ПОРЯДОК РАБОТЫ

Факторы, влияющие на температуру внутри холодильной и морозильной камер:

- температура и влажность окружающего воздуха;
- объем и температура одновременно размещенных для охлаждения и замораживания продуктов;
- объем и температура хранящихся охлажденных и замороженных продуктов;
- частота открывания дверей.



ВНИМАНИЕ

В случае если температура окружающего воздуха ниже 5 °С, продукты в холодильной камере могут заморозиться и может наблюдаться неправильное функционирование холодильника.

Перед тем, как пользоваться холодильником:

1. Подключите холодильник к сети электропитания.
2. Установите терморегулятор в положение **"HIGH"/"MAX"**.
3. Дайте холодильнику поработать в течение 2-3 часов, не загружая его продуктами.
4. Установите терморегулятор в положение **"MIDDLE"/"NORMAL"**.
5. Загрузите холодильник продуктами.

ПРИГОТОВЛЕНИЕ ЛЬДА

Наполните форму для приготовления льда на 3/4 объема, учитывая эффект расширения воды при замерзании. Поместите форму в верхний ящик морозильной камеры.

Чтобы достать готовые кубики льда из формы, слегка изогните ее.

Кубики льда легче извлечь, если поддержать форму под холодной водой.



ВНИМАНИЕ

- Достав кубики льда из морозильной камеры, не кладите их в рот сразу же, так как холодный лед может примерзнуть к губам и языку и поранить их.
- Не касайтесь охлажденных поверхностей, продуктов и емкостей (особенно металлических) внутри морозильной камеры влажными руками. Кожа может прилипнуть к поверхностям, охлажденным до очень низкой температуры.

ПОРЯДОК РАБОТЫ

СОВЕТЫ ПО ЭКОНОМИИ ЭЛЕКТРОЭНЕРГИИ

1. Установите холодильник вдали от источников тепла.
2. В постоянно установленном температурном режиме **"HIGH"/"MAX"** вызывается долговременная работа компрессора, и, соответственно, это приводит к повышению потребления электроэнергии. При полном замораживании или охлаждении продуктов нецелесообразно использовать данный режим. Установите температурный режим **"MIDDLE"/"NORMAL"**.
3. Не помещайте в холодильник горячие продукты.
4. Как можно меньше держите двери холодильника открытыми.
5. Следите за состоянием резинового уплотнителя дверей.

⚠ При аварии в сети электропитания Вы должны следовать следующим рекомендациям:

1. Отключите холодильник от сети электропитания. Подключение холодильника к сети производите после установления допустимого номинального напряжения в сети.
2. Старайтесь реже открывать двери холодильника.
3. Не помещайте в холодильник теплые продукты, если Вы были заранее предупреждены об отключении электроэнергии. Наморозьте лед и поместите его на верхнюю полку холодильной камеры.



При отсутствии напряжения в сети электропитания конструкция холодильника позволяет сохранять минусовую температуру в морозильной камере в течение нескольких часов.

ПОРЯДОК РАБОТЫ

ПРАВИЛА РАЗМЕЩЕНИЯ И ХРАНЕНИЯ ПРОДУКТОВ



ВНИМАНИЕ

- При размещении продуктов в камерах холодильника не загораживайте отверстия воздухопроводов.
- Продукты, содержащие много влаги, поместите на полки ближе к двери. Если их поместить близко к воздуховодам, то они могут заморозиться.
- Оставляйте место между хранящимися продуктами, так как в противном случае не будет поддерживаться равномерная циркуляция холодного воздуха, что приведет к нарушению процессов замораживания и охлаждения.
- Не храните слишком много продуктов на полках двери холодильной камеры, так как это может стать препятствием для плотного закрывания двери и привести к деформации кронштейнов крепления.

- Храните продукты в холодильнике в упакованном виде – в контейнерах с крышками, полиэтиленовых пакетах, алюминиевой фольге. Это уменьшит испарение влаги.
- Форма упаковки должна быть удобной для размещения продукта и рационального использования охлаждаемого объема холодильника.
- Горячие продукты следует охладить до комнатной температуры перед тем, как поместить их в холодильник.
- Предварительно вымытые овощи и фрукты следует хранить в соответствующих ящиках для хранения овощей и фруктов.
- Жидкие продукты в бутылках, тетрапакетах, банках рекомендуется хранить на большой полке двери холодильной камеры.
- Жидкие продукты следует закрывать плотными крышками во избежание поглощения ими окружающих запахов и изменения их вкуса.

ПОРЯДОК РАБОТЫ

- Продукты, которые должны храниться в замороженном виде, помещайте в морозильную камеру.
- Не помещайте в морозильную камеру бутылки и контейнеры из стекла. Стекланные емкости могут треснуть и нанести Вам повреждения.
- Перед замораживанием продукты необходимо разделить на отдельные порции. Каждая порция должна быть использована за один раз, так как оттаявшие продукты не рекомендуется замораживать повторно.



Полезные советы

- При замораживании жидких продуктов сверху пакета следует оставлять свободное пространство (2-3 см) для расширения.
- К замораживаемым пакетам (упаковке) целесообразно прикрепить памятные карточки и на каждой карточке указать содержимое пакета и дату, до которой продукт должен быть использован.

- Продукты, которые хорошо сохраняются при минус 18 °С в течение года, при минус 15 °С начинают терять свои свойства уже после 5 месяцев хранения. В случае даже кратковременного повышения температуры до минус 9 °С продукты для длительного хранения непригодны. Их нужно переработать, а затем можно хранить в переработанном виде.
- Длительность хранения зависит не только от соблюдения температурного режима, но и от исходного состояния конкретного продукта, в том числе от его измельченности, жирности и влажности, а также от упаковки. Чем меньше влаги содержится в продукте, тем дольше его можно хранить.
- Не храните в холодильнике продукты, которые легко портятся при низкой температуре.
- **Храните продукты в соответствии с инструкциями, данными на их упаковках, и соблюдайте сроки хранения.**

ПОРЯДОК РАБОТЫ

ОБЩИЕ ПРАВИЛА ЗАМОРАЖИВАНИЯ И РАЗМОРАЖИВАНИЯ ПРОДУКТОВ

Мясо

Замораживать можно только мясо хорошего качества. Перед замораживанием рекомендуется вырезать жир и разрезать мясо на куски толщиной не более 4-5 см, пригодные для разового использования. Разрезанные куски завернуть в металлическую фольгу так, чтобы между мясом и фольгой осталось как можно меньше воздуха.

Размораживать мясо можно при комнатной температуре, в холодильной камере или микроволновой печи. Не рекомендуется размораживать распакованное мясо в воде, поскольку с водой вымываются соки и питательные вещества.

Домашняя птица, кролик, дичь

Размеры порций для замораживания должны быть такими же, как для употребления. Внутренности следует упаковать отдельно, поскольку время их хранения значительно меньше, чем тушек.

Птицу перед приготовлением рекомендуется полностью разморозить.

Рыба

Рыбу замораживают только свежую. Крупную рыбу перед замораживанием рекомендуется разрезать на порции. Куски рыбы разделить пленкой или жиронепроницаемой бумагой.

Размораживать рыбу следует в упаковке при комнатной температуре за 2-3 часа до приготовления или в проточной воде. Не допускается размораживание и последующее замораживание.

Крабов, раков, креветок перед замораживанием нужно отварить.

Яйца

Перед замораживанием яйца рекомендуется разбить и взболтать вилкой, добавить немного соли или сахара и хранить в небольших количествах. Можно заморозить отдельно белок и желток в форме для приготовления льда, добавив немного соли или сахара в желток, если желательнее сохранить его густым.

Молочные продукты

Молоко можно замораживать только пастеризованное. Сливки и майонезы при замораживании свертываются. Сметана после разморажива-

ПОРЯДОК РАБОТЫ

ния расслаивается и теряет свои гастрономические качества. Твердые сыры для продолжительного хранения предпочтительно замораживать готовыми к употреблению, натертыми на терке. Прессованный творог и мягкие сыры можно замораживать для непродолжительного хранения.

Хранить сыр следует в закрытой емкости либо упакованным в чистый пергамент, кальку, фольгу или полиэтиленовый пакет, чтобы защитить его от высыхания.

Размораживать следует при комнатной температуре в течение 2-3 часов или в холодильной камере 4-5 часов.

Овощи

Почти все овощи, кроме тех, что содержат большое количество влаги (лук, кабачки, помидоры и т.п.), можно замораживать. Предпочтительно замораживать овощи через 2-3 часа после сбора, чтобы в наибольшей степени сохранить их первоначальные свойства.

Свежие овощи перед замораживанием рекомендуется бланшировать в кипящей воде. Вместо бланширования овощи можно опустить на несколько секунд в кипящую подсоленную воду (30 г соли на 4 л воды) и затем сразу же охладить под струей воды. Дать воде стечь и хорошо просушить перед упаковкой. Разделить на порции и упаковать.

Все замороженные овощи можно готовить не размораживая, увеличив время обычной варки примерно на треть.

Фрукты

Замораживать можно любые доброкачественные фрукты. Поврежденные, недозрелые и перезрелые плоды замораживанию не подлежат. Крупные плоды перед замораживанием разрезать на тонкие дольки (например, дыню).

Фрукты или ягоды разложить в полиэтиленовые пакеты или жесткие коробки. Пакеты плотно завязать. Затем в плоском виде - брикетом толщиной 2-3 см охладить и заморозить.

Замороженные фрукты, ягоды и овощи, предназначенные для употребления в сыром виде, рекомендуется размораживать в собственной упаковке. Плоды в герметичной упаковке рекомендуется размораживать в горячей проточной воде при температуре 35-45 °С или в частично заполненной водой и закрытой крышкой кастрюле.

Фрукты, ягоды и овощи рекомендуется размораживать к моменту употребления.

ТЕХНИЧЕСКОЕ ОБСЛУЖИВАНИЕ

ВНИМАНИЕ

Во избежание поражения электрическим током и возникающей в связи с этим угрозы для жизни отключите холодильник от сети электропитания перед проведением любых видов работ по его техническому обслуживанию.

Во избежание поражения электрическим током и возникновения пожара никогда не пользуйтесь никакими электроприборами внутри холодильника.

ЧИСТКА И УХОД

Внешняя поверхность

Протрите внешнюю поверхность холодильника тканью, смоченной в теплой воде. Сильные загрязнения протрите нейтральным моющим средством, затем протрите влажной тканью и вытрите насухо.

Внутренняя поверхность

Протрите внутренние стенки холодильного шкафа и принадлежности (полки и т.д.) тканью, смоченной в теплой воде. Сильные загрязнения протрите нейтральным моющим средством, затем протрите влажной тканью и вытрите насухо.

Процедуру чистки внешней и внутренней поверхностей рекомендуется осуществлять не реже одного раза в месяц.



Если пластиковые части холодильника долгое время остаются загрязненными маслом или жиром, то они легко окисляются и могут потрескаться.

Резиновый уплотнитель дверей

Вымойте резиновый уплотнитель теплой водой с применением нейтрального моющего средства, протрите его влажной тканью и вытрите насухо. Нанесите на уплотнитель тонкий слой вазелина.

Рекомендуется осуществлять чистку уплотнителя минимум два раза в год.



Резиновый уплотнитель дверей должен всегда содержаться в чистоте.

ТЕХНИЧЕСКОЕ ОБСЛУЖИВАНИЕ

Мотор-компрессорное отделение

Минимум один раз в год удаляйте пыль с крышки мотор-компрессорного отделения с помощью пылесоса.

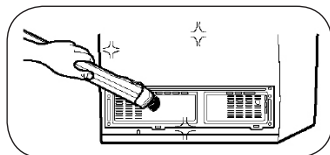

Меры предосторожности



ВНИМАНИЕ

Не допускайте попадания воды на терморегулятор.

- ⚠ Запрещается** использовать для чистки холодильника горячую воду, растворитель, бензин, спирт, керосин, стиральный порошок, абразивные чистящие средства, щелочные моющие средства, кислоту, жесткие щетки и т.д. во избежание повреждения внешней и внутренней поверхностей холодильника, а также изменения цвета поверхностей.
- ⚠ Запрещается** брызгать или поливать холодильник водой, т.к. это может вызвать нарушение изоляции и утечку тока, а также коррозию металлических частей холодильника.



Если Вы не собираетесь пользоваться холодильником в течение длительного времени, то отключите его от сети электропитания, освободите от продуктов, вымойте и оставьте двери приоткрытыми.

ЗАМЕНА ЛАМПЫ ВНУТРЕННЕГО ОСВЕЩЕНИЯ

(Не является гарантийным случаем)



ВНИМАНИЕ

Замену лампы внутреннего освещения должны осуществлять квалифицированные техники специализированных сервисных центров.

При осуществлении замены лампы необходимо строго следовать показателю ее мощности, данному в разделе "Технические данные" настоящего руководства.

ТЕХНИЧЕСКОЕ ОБСЛУЖИВАНИЕ

ПОДГОТОВКА К ПЕРЕСТАНОВКЕ

Если Вам необходимо переставить холодильник на другое место, то сначала выполните следующее:

1. Отключите холодильник от сети электропитания.

2. Выньте продукты из холодильника.

3. Закрепите все внутренние элементы холодильника клейкой лентой для того, чтобы во время перестановки холодильника ящики и полки не сорвались с посадочных мест и не повредились.

4. Зафиксируйте двери морозильной и холодильной камер таким образом, чтобы при перестановке они случайно не открылись. Переносить холодильник следует вдвоем.



Если Вы переставляете холодильник на другое место внутри помещения, то слегка наклоните корпус холодильника назад и передвигайте его с помощью роликов.

ВОЗМОЖНЫЕ НЕИСПРАВНОСТИ И МЕТОДЫ ИХ УСТРАНЕНИЯ

Возможная неисправность	Вероятные причины	Методы устранения
Подключенный к сети электропитания холодильник не работает, лампа освещения не горит	<ol style="list-style-type: none"> 1. Нет напряжения в сети электропитания. 2. Неисправна розетка сети электропитания. 3. Нет контакта вилки шнура электропитания с розеткой сети электропитания. 	<ol style="list-style-type: none"> 1. Проверьте наличие напряжения в сети электропитания, включив в розетку настольную лампу. 2. Проверьте исправность розетки. 3. Обеспечьте контакт вилки шнура электропитания с розеткой.
Температура в морозильной и холодильной камерах выше номинальной	<ol style="list-style-type: none"> 1. Установлен режим малой холодопроизводительности терморегулятором и режим слабого замораживания регулятором подачи холодного воздуха. 2. Холодильник перегружен продуктами, и это мешает циркуляции холодного воздуха внутри камер. 3. Холодильник установлен близко к источнику тепла или находится в месте попадания на него прямых солнечных лучей. 4. Вокруг холодильника не обеспечена хорошая циркуляция воздуха. 	<ol style="list-style-type: none"> 1. Установите другой температурный режим (режим средней или повышенной холодопроизводительности и режим среднего или сильного замораживания). <p>При установке холодильника и в процессе его эксплуатации строго придерживайтесь правил и рекомендаций, приведенных в настоящем руководстве.</p>
Продукты в холодильной камере замораживаются	<ol style="list-style-type: none"> 1. Установлен режим повышенной холодопроизводительности. 2. Температура окружающего воздуха слишком низкая. 	<ol style="list-style-type: none"> 1. Установите другой температурный режим (режим средней или малой холодопроизводительности). 2. Продукты в холодильной камере могут заморозиться, если температура окружающего воздуха ниже 5 °С. Установите холодильник в место, где температура окружающего воздуха выше 5 °С.

ВОЗМОЖНЫЕ НЕИСПРАВНОСТИ И МЕТОДЫ ИХ УСТРАНЕНИЯ

Возможная неисправность	Вероятные причины	Методы устранения
	3. Продукты, содержащие много влаги, помещены близко к воздуховодам.	3. Поместите продукты, содержащие много влаги, подальше от воздуховодов (поближе к двери холодильной камеры).
Ненормальный шум	1. Холодильник установлен на мягкую или неровную поверхность. 2. Холодильник соприкасается с рядом стоящим оборудованием.	1. Установите холодильник согласно правилам, приведенным в данном руководстве. 2. Обеспечьте наличие необходимых зазоров между холодильником и стоящим рядом оборудованием.
Наличие неприятного запаха в холодильнике	1. Нерегулярная или нетщательная уборка холодильника, наличие загрязнений под уплотнителем дверей. 2. Холодильник был отключен от сети электропитания при плотно закрытых дверях в течение длительного времени. 3. Несоблюдение правил хранения продуктов.	Произведите тщательную уборку холодильника и проветрите его в течение 3-4 часов. 3. Подготовьте продукты к хранению согласно правилам, приведенным в данном руководстве.
Образование конденсата или инея на внутренних поверхностях морозильной и холодильной камер и на упаковках продуктов	1. Высокая температура и/или высокая влажность в месте установки холодильника. 2. Слишком частое открывание дверей и/или двери надолго остаются открытыми. 3. Продукты с высокой влажностью хранятся без упаковки.	1. При установке холодильника строго придерживайтесь правил и рекомендаций, приведенных в настоящем руководстве. 2. Как можно реже открывайте двери холодильника и/или не оставляйте двери открытыми надолго. 3. Подготовьте продукты к хранению согласно правилам, приведенным в данном руководстве.

ВОЗМОЖНЫЕ НЕИСПРАВНОСТИ И МЕТОДЫ ИХ УСТРАНЕНИЯ



ВНИМАНИЕ

В случае появления других неисправностей не пытайтесь устранить их самостоятельно. Обратитесь в специализированный сервисный центр.

ХОЛОДИЛЬНИК СЧИТАЕТСЯ ИСПРАВНЫМ, ЕСЛИ:

Явление	Объяснение
Слышен звук текущей воды	Такой звук слышится, когда хладагент перетекает по трубкам при запуске и отключении компрессора. Конденсат, стекающий по трубке, также может издавать подобный звук.
Усиление шума при запуске компрессора	Максимальный уровень шума наблюдается в момент запуска компрессора. В течение 1 минуты уровень шума стабилизируется.
Слышен звук щелчка (FR-L415S/FR-L415W)	При работе таймера режима оттаивания во время включения мотор-компрессора слышен щелчок.
Гудение или жужжащий звук при работе	Это звук работающего компрессора или вентилятора охлаждения дополнительного конденсатора. В случае если положение холодильника не отрегулировано, этот звук может быть громче.
Образование конденсата на поверхности корпуса холодильника	Это обычное явление в сыром помещении. Вытрите влагу сухой тканью.
Боковые стороны корпуса холодильника нагреваются	В рабочем режиме холодильника боковые стороны корпуса могут нагреваться. Данное явление свидетельствует о нормальной работе холодильника и не влияет на температурный режим внутри холодильной и морозильной камер.

ТЕХНИЧЕСКИЕ ДАННЫЕ

НАИМЕНОВАНИЕ ПОКАЗАТЕЛЯ	ЗНАЧЕНИЕ	
Модель	FR-L415S FR-L415W FR-L416S FR-L416	FR-L417S FR-L417W
Тип холодильника-морозильника	компрессионный	
Система охлаждения	"No Frost" (с принудительной циркуляцией воздуха)	
Способ управления	электро- механический	электронный
Вид оттаивания	автоматический	
Габаритные размеры, мм		
ширина	595	
высота	1898	
глубина	657	
Общий объем брутто, дм ³	375	
Номинальный общий объем для хранения, дм ³	332	
Морозильная камера		
объем брутто, дм ³	120	
номинальный объем для хранения, дм ³	90	
Холодильная камера		
объем брутто, дм ³	255	
номинальный объем для хранения, дм ³	242	
Температура в морозильной камере, °С, не выше	минус 18	
Средняя температура в холодильной камере, °С, не выше	5	
Равномерная нагрузка на полку, кг, не более	22	
Диапазон номинальных напряжений, В	220-240	
Номинальная частота тока, Гц	50	
Номинальный ток, А	0,52	
Номинальная потребляемая мощность, Вт	115	
Потребляемая мощность оттаивания, Вт	160	

ТЕХНИЧЕСКИЕ ДАННЫЕ

НАИМЕНОВАНИЕ ПОКАЗАТЕЛЯ	ЗНАЧЕНИЕ
Потребляемая мощность нагревательных систем, Вт	160
Максимальная номинальная мощность ламп освещения, Вт, их количество, шт.	25 x 1
Мощность замораживания, кг/сут	7,5
Класс энергетической эффективности	A
Потребление электроэнергии, кВт·ч/сут	1,12
Потребление электроэнергии, кВт·ч/год	409
Корректированный уровень звуковой мощности, дБА	45
Климатический класс	SN
Класс защиты от поражения электрическим током	I
Степени защиты (код IP)	IPX0
Теплоизоляция	пенополиуретан
Хладагент	R600a
Масса нетто, кг	68

Завод-изготовитель, постоянно работая над усовершенствованием данной модели холодильника, оставляет за собой право на внесение незначительных изменений, улучшающих конструкцию, которые могут быть не отражены в данном "Руководстве по эксплуатации".

ТРАНСПОРТИРОВАНИЕ И ХРАНЕНИЕ

Требования к транспортированию

ВНИМАНИЕ

- Во избежание повреждений во время транспортирования упакуйте холодильник так же, как он был упакован заводом-изготовителем.
- Упакованный холодильник допускается транспортировать при температуре воздуха от минус 50 до плюс 50 °С.
- **Транспортировать холодильник следует только в вертикальном положении** любым видом крытого транспорта и закрепленным таким образом, чтобы исключить его передвижение либо опрокидывание внутри транспортного средства.
- При погрузочно-разгрузочных работах не допускается подвергать холодильник ударным нагрузкам, а также наклонять на угол более 30° по вертикали. Переносить холодильник следует вдвоем.

Условия хранения

Холодильник следует хранить в упакованном виде в закрытом помещении с естественной вентиляцией при температуре воздуха от минус 50 до плюс 40 °С. Относительная влажность воздуха должна быть не выше 85% при температуре 20 °С.

Утилизация

Утилизация холодильника должна быть произведена соответствующей организацией, имеющей лицензию на утилизацию (переработку) данного вида отходов.

Для получения подробной информации обратитесь в местные органы по охране окружающей среды.

ГАРАНТИИ ИЗГОТОВИТЕЛЯ

Изготовитель гарантирует соответствие прибора холодильного электрического бытового модели FR-L415S/FR-L415W/FR-L416S/FR-L416/FR-L417S/FR-L417W требованиям технических условий ТУ 5156-002-71528733-2006.

Заводом-изготовителем устанавливается:

- Гарантийный срок эксплуатации - три года
- Срок службы - семь лет со дня изготовления

Гарантийный срок эксплуатации - срок для установления скрытых производственных дефектов изделия при его эксплуатации.

Срок службы - срок, в течение которого изделие пригодно для эффективного использования по назначению.

Условия гарантии

1. Удовлетворение законных требований потребителя распространяется на изделия, используемые только для личных, семейных, домашних нужд, а так же нужд, не связанных с осуществлением предпринимательской деятельности. Использование данного изделия не по прямому назначению, промышленное использование, а также его использование на предприятиях сферы обслуживания, общественного питания, здравоохранения, просвещения и т. п. не предусмотрено. В случае такого использования изготовителем устанавливается гарантийный срок эксплуатации - три месяца, а срок службы изделия - один год.
2. При покупке изделия проследите, чтобы гарантийный талон был правильно заполнен, не имел исправлений, и в нем были указаны:
 - название торговой организации
 - модель изделия
 - серийный номер изделия
 - дата продажи,а также были поставлены:
 - подпись продавца
 - печать торговой организации.
3. Сохраняйте гарантийный талон, кассовый и/или товарный чек на приобретенное изделие, квитанцию на услуги по доставке и установке, доработке внутриквартирных коммуникаций, а также любые другие документы, относящиеся к гарантийному или иному техническому обслуживанию изделия.
4. По истечении гарантийного срока эксплуатации рекомендуем Вам не реже одного раза в 3 (три) года обращаться в авторизованный сервисный центр для проверки качества Вашего изделия. Диагностика оплачивается владельцем по преysкуранту сервисного центра.
5. По истечении срока службы необходимо не реже одного раза в год производить проверку технического состояния изделия в авторизованном сервисном центре для определения возможности его дальнейшей эксплуатации. Диагностика оплачивается владельцем по преysкуранту сервисного центра.
6. Недостатки, обнаруженные в изделии, устраняются сервисным центром без обоснованных задержек в кратчайшие сроки, не превышающие 45 рабочих дней.
7. При необходимости проверки качества изделия владелец имеет право передать изделие в сервисный центр. В случае вызова мастера для проверки качества

ГАРАНТИИ ИЗГОТОВИТЕЛЯ

изделия, в результате которого выявилось отсутствие недостатка, диагностика производится бесплатно.

- Любые претензии по качеству изделия рассматриваются только после проверки качества изделия представителем авторизованного сервисного центра.
- Изготовитель не несет какой-либо ответственности за любой возможный ущерб, нанесенный потребителю, в случае несоблюдения последним требований, указанных в "Руководстве по эксплуатации".

Гарантийное обслуживание не производится в следующих случаях:

- неисправность вызвана несоблюдением требований безопасности, правил установки, хранения и транспортирования, технического обслуживания изделия, указанных в "Руководстве по эксплуатации";
- отсутствие гарантийного талона;
- отсутствие в гарантийном талоне сведений о модели и серийном номере изделия, торговой организации, дате продажи, подписи продавца;
- внесение любых изменений и исправлений в гарантийный талон;
- осуществление ремонта изделия неуполномоченными лицами, если такой ремонт повлек за собой отказ в работе изделия;
- неисправность вызвана самостоятельной разборкой изделия, изменением его конструкции и другими вмешательствами;
- необходимость замены деталей (крышек, декоративных накладок, пластиковых и стеклянных полок и ящиков и т.д.), если их замена не связана с разборкой изделия с применением специальных технических средств и предусмотрена конструкцией;
- неисправности и повреждения изделия, вызванные экстремальными условиями и действием непреодолимой силы (пожаром, стихийным бедствием и т.д.);
- повреждение изделия, нарушение его нормальной работы, отказ в работе, вызванные животными или насекомыми;
- подключение изделия к сети электропитания с недопустимыми параметрами;
- использование изделия в целях, для которых оно не предназначено;
- повреждение изделия, возникшее в результате неправильного транспортирования или несоблюдения условий хранения владельцем, транспортной, торговой или сервисной организацией.

В данном случае владельцу следует обратиться с претензией в организацию, оказавшую эти услуги.

Изготовитель не принимает претензий на следующие виды повреждения изделия:

- механические повреждения (царапины, трещины, сколы);
- потеря товарного вида вследствие воздействия химических веществ;
- повреждения, вызванные попаданием посторонних предметов, жидкостей во внутренние рабочие объемы изделия;
- термические и другие подобные повреждения, которые возникли в процессе эксплуатации.

П р и м е ч а н и е – Замена лампы внутреннего освещения не является гарантийным случаем.

ОТРЕЗНОЙ КУПОН №1
ОТРЕЗНОЙ КУПОН №2
ОТРЕЗНОЙ КУПОН №3



Тип изделия

ХОЛОДИЛЬНИК-МОРОЗИЛЬНИК

Торговая марка

DAEWOO



Модель

Серийный номер

Дата продажи

подпись
продавца



Тип изделия

ХОЛОДИЛЬНИК-МОРОЗИЛЬНИК

Торговая марка

DAEWOO



Модель

Серийный номер

Дата продажи

подпись
продавца



Тип изделия

ХОЛОДИЛЬНИК-МОРОЗИЛЬНИК

Торговая марка

DAEWOO



Модель

Серийный номер

Дата продажи

подпись
продавца

Номер наряд-заказа

Дата приема в ремонт

Дата выдачи из ремонта

Выполненная работа

Подпись мастера

Печать
АСЦ

Данные заполняются сотрудником АСЦ

Номер наряд-заказа

Дата приема в ремонт

Дата выдачи из ремонта

Выполненная работа

Подпись мастера

Печать
АСЦ

Данные заполняются сотрудником АСЦ

Номер наряд-заказа

Дата приема в ремонт

Дата выдачи из ремонта

Выполненная работа

Подпись мастера

Печать
АСЦ

Данные заполняются сотрудником АСЦ

ООО "Завод "ОКЕАН"

Россия, 692500, Приморский край,
г. Уссурийск, ул. Некрасова, 2
тел./факс: 8(4234) 34-92-54, 35-92-00

ОКЕАН

Гарантийный талон

Тип изделия

ХОЛОДИЛЬНИК-МОРОЗИЛЬНИК

Торговая марка

DAEWOO

Модель

Серийный номер

Дата продажи

ОКЕАН

Сведения о продавце

ОКЕАН

Название торговой
организации

Подпись продавца _____

Адрес

Печать
торговой
организации

Телефон

ОКЕАН

Сведения о покупателе

ОКЕАН

Фамилия И.О.

Адрес

Телефон

Подтверждаю получение исправного изделия.
С условиями гарантии ознакомлен и согласен:

подпись покупателя

ВНИМАНИЕ! Гарантийный талон действителен только при наличии печатей торговой организации в талоне и отрезных купонах

